

Rauchabzug gem. Landesbauordnung

Lastenaufzug mit 4 blättrigen Teleskopschiebetüren,
3000 kg Tragfähigkeit und Durchladung

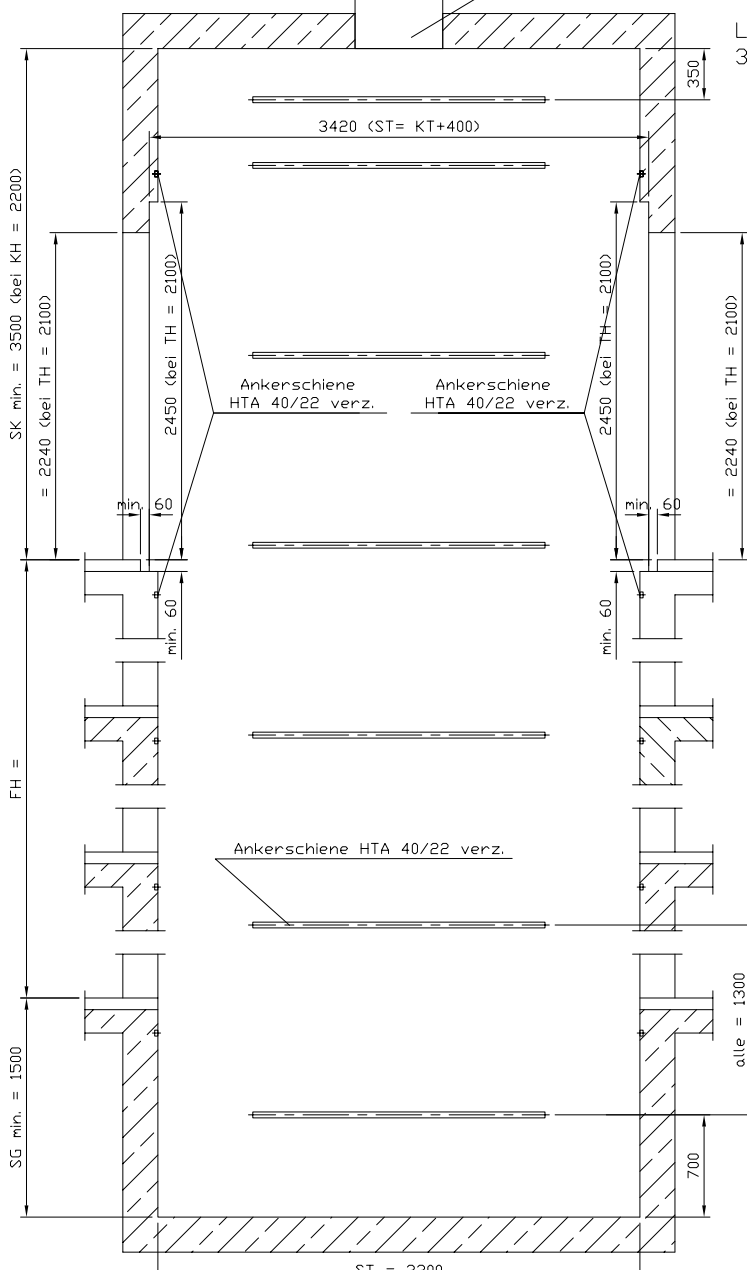

Nur zur Planung !

Schnitt A-A
1500

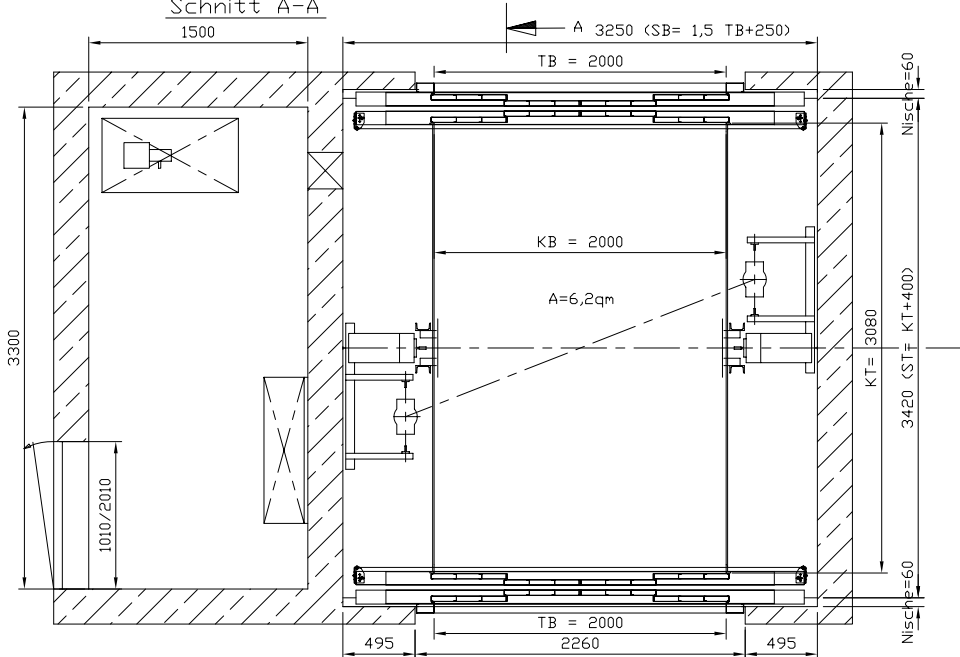

TWR-Abmessungen variabel
auch ohne TWR möglich !

Aufzugtype : Lastenaufzug	Datum	14.11.05	WEYMANN AUFZÜGE GmbH & Co.KG
Tragkraft : 3000 kg / 40 Personen	Gez.:	Sp	
Förderhöhe :	meter	Geän.:	Gesmolder Str. 50 D-49084 Osnabrück
Geschwindigkeit :	m/sec	Maßstab	Zchnng. Nr.:
Anzahl Haltestellen :	Stck	1: --	330-00-3006-20
Anzahl Schachttüren :	Stck	1: --	Fabrik Nr.:
Anzahl Fahrkorbtüren :	Stck	1: --	000-00-000